



### 性能范围

流量: 6.3 – 2000m<sup>3</sup>/h  
 扬程: 5 – 160m  
 50Hz转速: 1450RPM 或 2900RPM  
 60Hz转速: 1750RPM 或 3500RPM  
 进口口径: 50 – 400mm  
 出口口径: 32 – 350mm  
 电机功率: 0.55 – 200kW  
 最大工作压力: 2.5Mpa

## 应用

LQCZ系列石化流程泵是适用于无故障输送清水,轻度污水,甚至是腐蚀性液体。

- 化工和石油化工行业
- 制药行业
- 涂料行业
- 塑料和橡胶工业
- 有色和无色金属行业
- 造纸和纤维素工业
- 纺织工业, 食品和饮料工业

## 特点

LQCZ系列石化流程泵是一种卧式单级蜗壳式泵,其外形尺寸和公称额定值根据ISO2858和ISO5199的工艺类型而定。此工艺设计可从驱动末端拆除整体轴承元件而无需把泵体从管道上拆下来,如果装有隔离联轴器,那无需拆除电机。

LQCZ型石化流程泵是永球的标准泵,适用于所列举的所



LQCZ型石化流程泵可根据客户要求可在泵体外制作保温腔(保温夹套),用来输送冷态下不能泵送或泵停时易结晶的液体。





# LQCZ 石化流程泵

## 型谱图

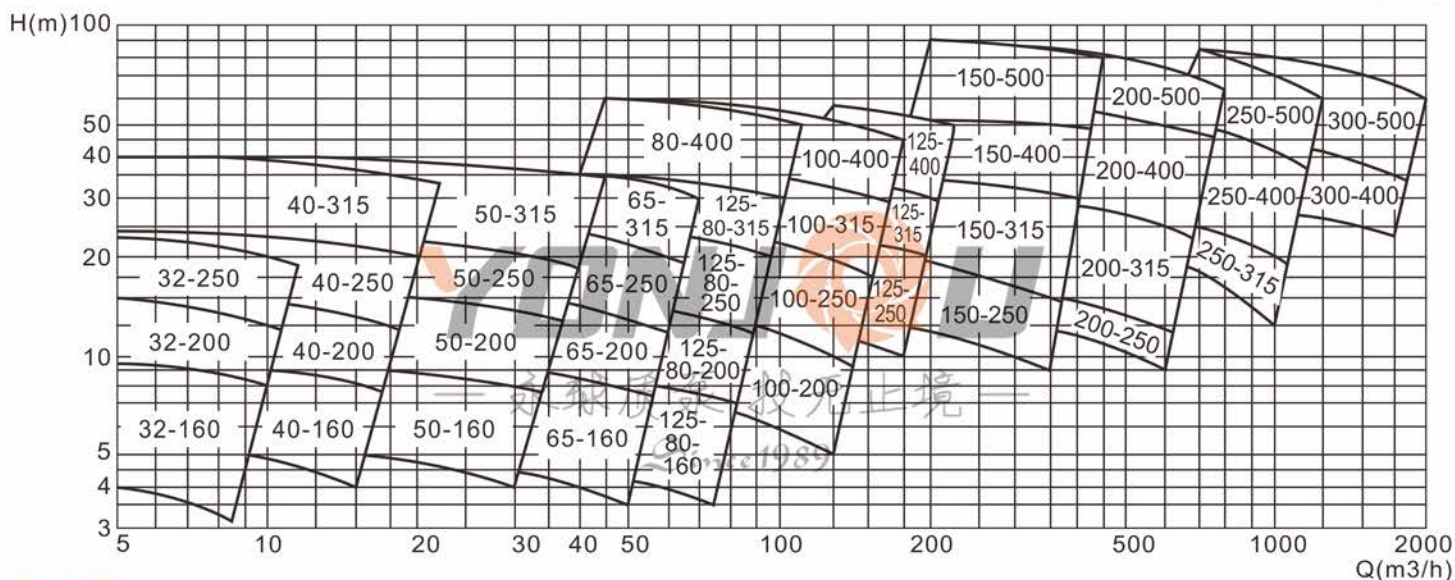
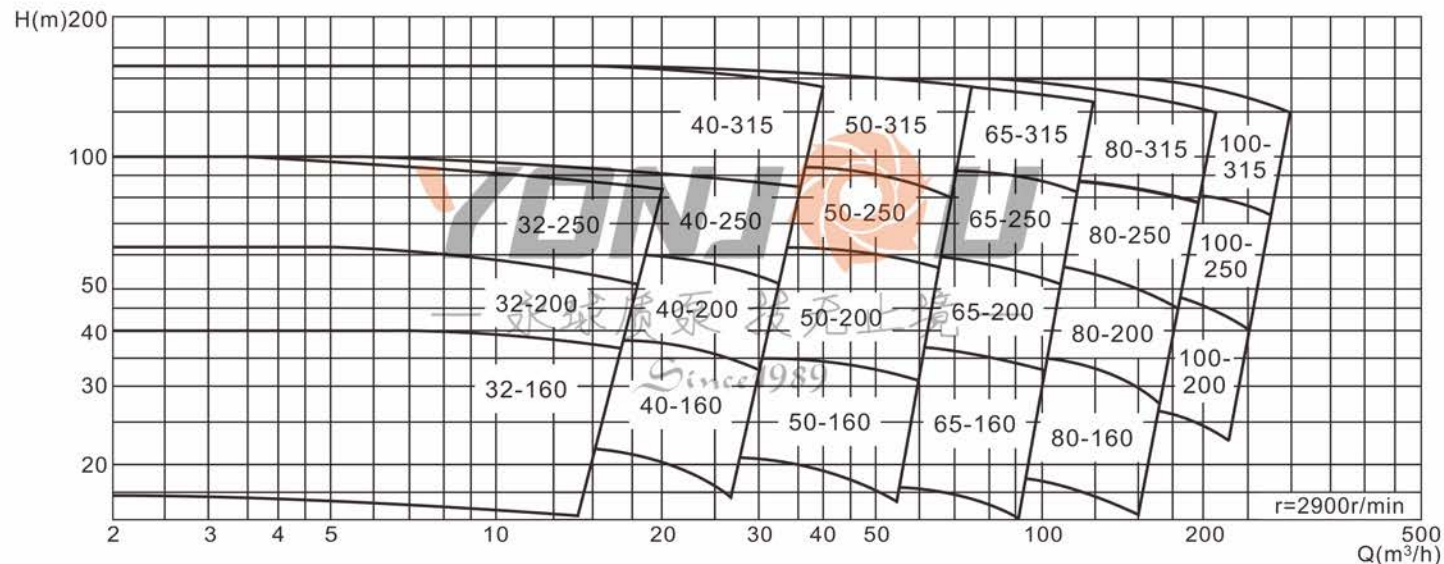

## 结构图

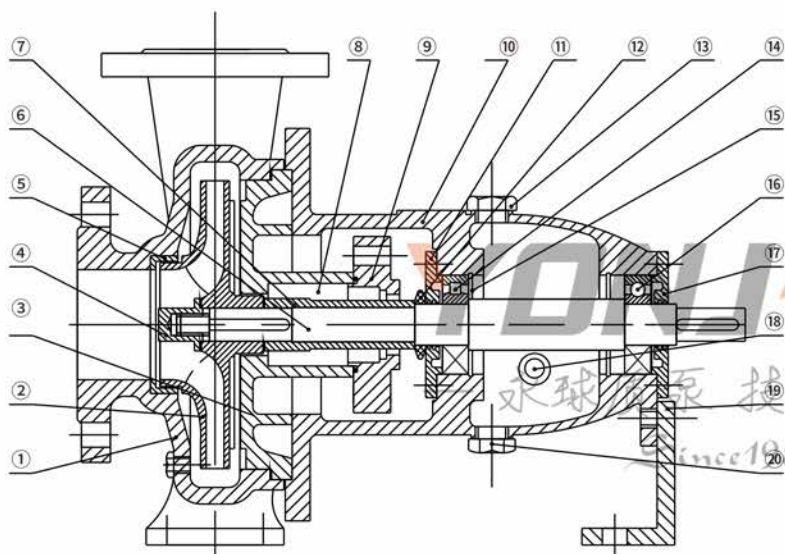

序号	名称	序号	名称
①	泵体	⑪	轴承盖
②	叶轮	⑫	防尘板
③	泵盖	⑬	加油帽
④	叶轮螺母	⑭	轴承
⑤	口环	⑮	止推环
⑥	轴	⑯	轴承
⑦	轴套	⑰	轴承盖
⑧	机械密封	⑱	视镜
⑨	机封压盖	⑲	支架
⑩	轴承座	⑳	方油堵头